

Zubehör / Accessories

Programmieradapter RS232 für Serie P42 / RS232 programming adapter for P42 series



Hutschienenadapter mit RS232 Schnittstelle auch zur festen Installation zwischen Sensor und Prozesssteuerung oder PC. Der Zugriff zum Parametrieren des Sensor oder zum Auslesen/Anzeigen der Messwerte erfolgt über eine RS232 D-SUB Steckverbindung.

DIN rail adapter with RS232 interface also for fixed installation between sensor and process controller or PC. Access for parameterizing the sensor or for reading out/displaying the measured values is via an RS232 D-SUB plug connection.



- 1x Rundstecker, M16, 8-polig
- 1x D-SUB-Stecker, 9-polig
- Status LED zur Anzeige der Schaltausgänge
- HOLD Microschalter für Sensor Stopp
- Verbindungslänge ca. 1 Meter

- 1x female round connector, M16, 8-pin
- 1x D-SUB female connector, 9-pin
- Status LED for displaying the switching outputs
- HOLD microswitch for sensor stop
- Connection length approx. 1 meter

Abmessungen / Dimensions

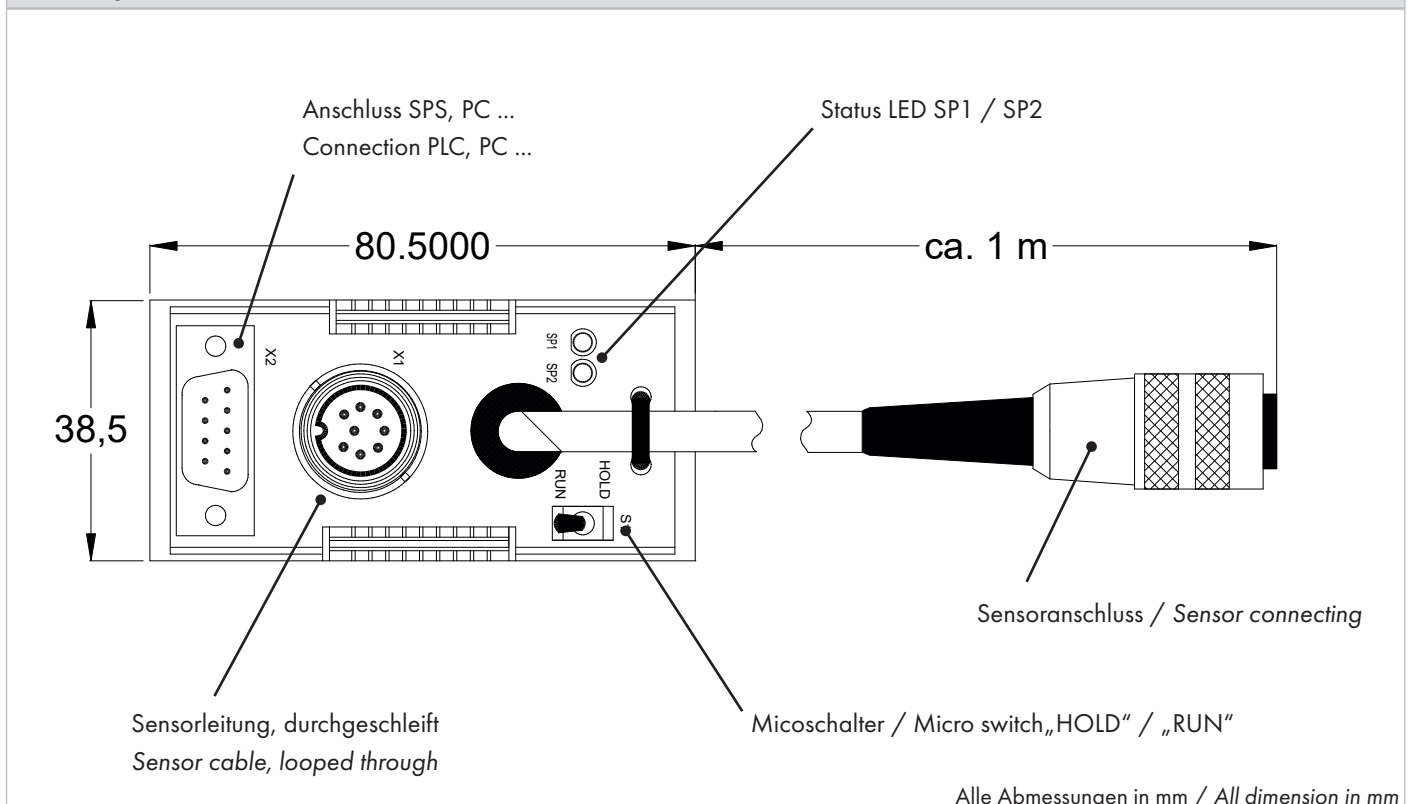

Zubehör / Accessories

Programmieradapter RS232 für Serie P42 / RS232 programming adapter for P42 series



Mechanische Spezifikationen (Stecker) / Mechanical Specifications (Connector)

Mechanische Lebensdauer Mechanical service life	> 500 Steckzyklen > 500 mating cycles
Gehäusematerial Housing material	PUR
Kontaktkörpermaterial Contact body material	PBT
Kontaktmaterial Contact material	CuSn (Ag beschichtet) CuSn (AG plated)

Anschlusschema / Wiring diagram

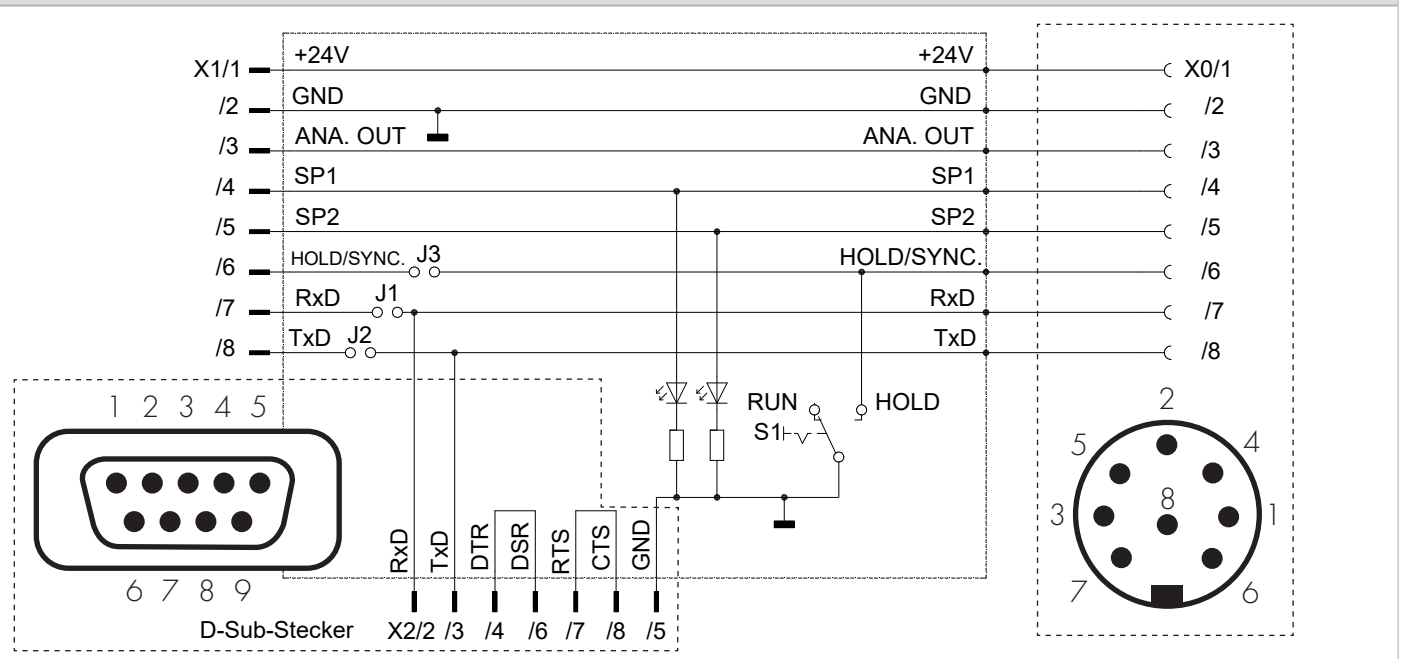

Anlagenseitig müssen TxD, RxD, HOLD und SYNC nicht verbunden sein. / TxD, RxD, HOLD and SYNC do not have to be connected on the system side.

Umgebungsbedingungen / Environmental Conditions

Nenntemperaturbereich Rated temperatur range	0 .. +85	°C
Schutzart Degree of protection	IP40	

Bestellcode / Order code

Programmieradapter RS232 für Serie P42 / Programming adapter RS232 for P42 series

Historische Referenz / Historic reference: 514345; P55000005-003



PIL Sensoren GmbH
Hainstraße 50, 63526 Erlensee
E-Mail: info@pil.de
Tel.: +49 (89) 45 22 45 -0

Alle Angaben im Datenblatt stellen eine allgemeine Produktbeschreibung dar. Applikationsbedingte Abweichungen sind Sache des Anwenders. Änderungen ohne Vorankündigung jederzeit vorbehalten. All data in the data sheet are general product descriptions. Application-related deviations are the responsibility of the user. Subject to change without notice at any time.